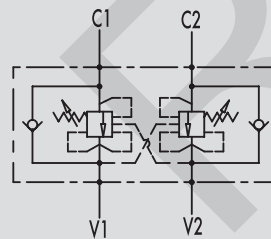

# ТОРМОЗНЫЕ КЛАПАНЫ ФЛАНЦЕВЫЕ ДВУХСТОРОННЕГО ДЕЙСТВИЯ ДЛЯ ЗАКРЫТОГО ЦЕНТРА

 ТИП  
**VBCD DE FL CC**

ГИДРАВЛИЧЕСКАЯ СХЕМА

**ПРИНЦИП РАБОТЫ:**

Тормозные клапаны предназначены для обеспечения плавного опускания нагруженных попутной нагрузкой гидродвигателей. Кроме того, обеспечивают:

- функцию запорного элемента (гидрозамка);
- функцию ограничения максимального давления в линии и предотвращения кавитации.

Фланцевое исполнение позволяет монтировать клапан непосредственно на гидропривод.

**МАТЕРИАЛЫ И ОСОБЕННОСТИ:**

- Корпус: оцинкованная сталь;
- Внутренние компоненты: закаленная сталь, шлифованная;
- Уплотнения: BUNA-N стандарт;
- Тип запорного элемента: тарельчатый;
- Стандартная настройка: 320 бар.

Настройка клапана должна быть в 1,3 раза больше, чем максимальное давление, действующее в системе.

**СОЕДИНЕНИЕ:**

Присоедините V1 и V2 к линии нагнетания, а C1 и C2 к гидродвигателю.

**НА ЗАКАЗ:**

- другие настройки;
- защитный колпак (КОД/P000) и колпак для пломбировки (КОД/PP).

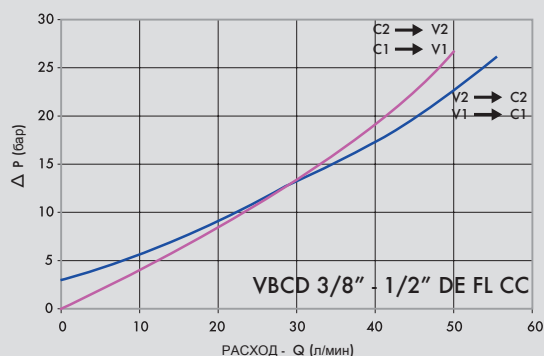
**ГРАФИКИ ПЕРЕПАДА ДАВЛЕНИЯ**
 Температура рабочей жидкости: 50°C  
 Вязкость рабочей жидкости: 30 сСт



КОД	ТИП	ПИЛОТНОЕ СОТНОШЕНИЕ	МАКС. РАСХОД, л/мин	МАКС. ДАВЛЕНИЕ, бар
<b>V0433</b>	VBCD 3/8" DE FL CC	1: 4,5	40	350
<b>V0437</b>	VBCD 1/2" DE FL CC	1: 4,5	60	350

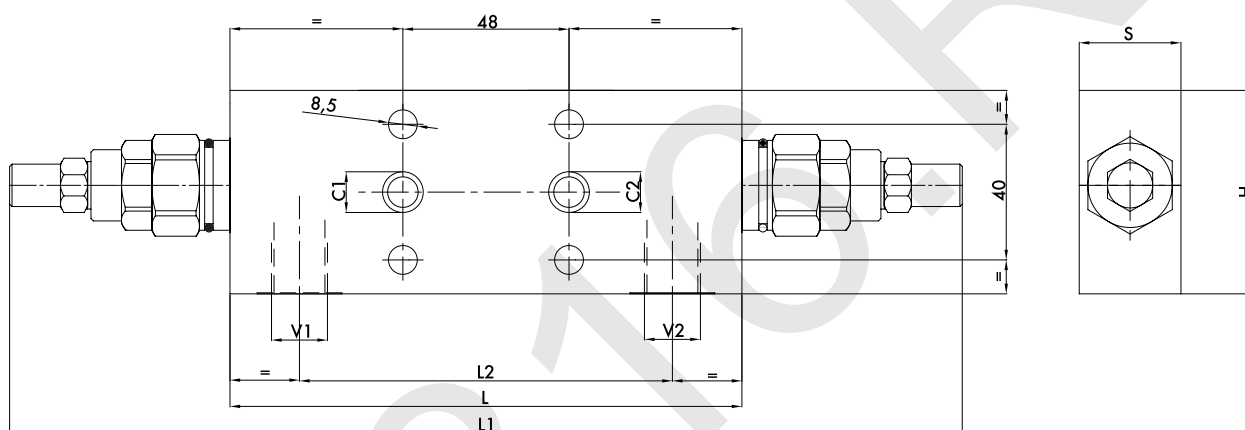

КОД	ТИП	V1 - V2 C1 - C2 РЕЗЬБА	ØC2 мм	L мм	L1 мм	L2 мм	H мм	S мм	МАССА кг
<b>V0433</b>	VBCD 3/8" DE FL CC	G 3/8"	9	150	282	110	60	30	2,016
<b>V0437</b>	VBCD 1/2" DE FL CC	G 1/2"	9	150	282	110	60	30	1,996

**Магазин гидравлики [RM316.RU](http://RM316.RU)**

Телефон / Факс: +7 (812) 448-65-13

E-mail: [rm316.ru@gmail.com](mailto:rm316.ru@gmail.com)

Адрес офиса и склада: Санкт-Петербург, Полюстровский проспект, 32 (БЦ)